

| | | | |
|-------------------|--|------------------------|--|
| Kunde | | | |
| Kunden-Nr. | | Ansprechpartner | |
| Telefon | | Fax | |
| Abteilung | | E-Mail | |
| Anschrift | | | |

| | | | |
|-----------------------------|--|----------------------|-------------------------|
| Bauteilbezeichnung | | | |
| Bauteil-Nr. | | Zeichnung-Nr. | |
| Werkstoffbezeichnung | | Härte | HB |
| Werkstoff-Nr. | | Härte | HRC |
| Werkstoffbehandlung | | Festigkeit | N/mm² |

| | | | | | |
|--|--|-----------|---------------------------|---|--|
| Bohrerdurchmesser d₁ | | mm | Schnitttrichtung | links <input type="checkbox"/> | rechts <input type="checkbox"/> |
| Schneidentoleranz | | mm | Bearbeitungsart | trocken <input type="checkbox"/> | nass <input type="checkbox"/> |
| Spitzenwinkel A | | ° | Kühlmittelzufuhr | extern <input type="checkbox"/> | intern <input type="checkbox"/> |
| Schneidenzahl | | ° | Kühlmittelaustritt | Zentrum <input type="checkbox"/> | Nuten <input type="checkbox"/> |
| Spannmittel | | | | | |

| Baumaße | | | DIN | | Schneidstoff Qualität | Beschichtung |
|----------------|--|----|---------------|--------------------------|-----------------------|--|
| l ₁ | | mm | DIN 6539 | <input type="checkbox"/> | | unbeschichtet <input type="checkbox"/> |
| l ₂ | | mm | DIN 6537 lang | <input type="checkbox"/> | | TiCN <input type="checkbox"/> |
| l ₃ | | mm | DIN 6537 kurz | <input type="checkbox"/> | | TiAlN <input type="checkbox"/> |
| d ₂ | | mm | andere | | | FUTURA <input type="checkbox"/> |
| d ₃ | | mm | | | | X.TREME <input type="checkbox"/> |
| yf | | ° | | | | X.CEED <input type="checkbox"/> |
| | | | | | | andere |

| | | | |
|-------------------------|---|---|---|
| Schaftausführung | DIN 6535 HA <input type="checkbox"/> | DIN 6535 HB <input type="checkbox"/> | DIN 6535 HE <input type="checkbox"/> |
|-------------------------|---|---|---|

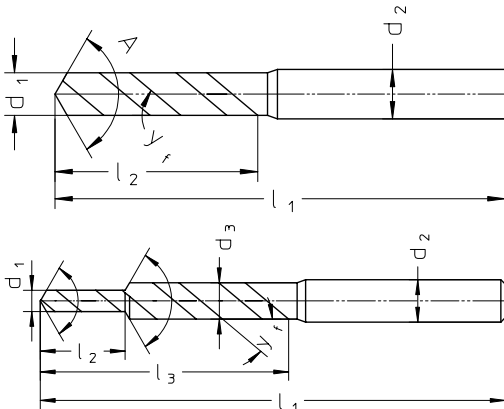

Skizze:

| | |
|--------------------|--|
| Bemerkungen | |
|--------------------|--|

| | | | |
|--------------|--|----------------------------|--|
| Datum | | Kunden-Unterschrift | |
|--------------|--|----------------------------|--|

| | | | | | | |
|-------------------|--|--------------------------|--|--|--------------------|--------------------|
| Menge | | | | | | |
| Preis | | | | | | Euro |
| Lieferzeit | | | | | | Arbeitstage |
| Datum | | Wexo-Unterschrift | | | Anfrage Nr. | |